

4. Zargen	2
4.6 Durchgangsfutter HUZ	2

Durchgangsfutter HUZ

Baurichtmaß (B x H) ◦ 1-flügelig: min. 500 x 1500 mm, max. 2500 x 2950 mm

Zargenvariante • Standard-Vollgehrungszarge aus ca 23 mm hochverdichteten Spanplatten, mit verstellbarer Zierbekleidung, Verbindungsbeschläge für Schnellmontage aus Metall.

Zargenwanddicke • Maulweiten von 80 mm bis 330 mm
◦ Maulweiten von 331 mm bis 600 mm, mit bis zu 20 mm breiter Dehnungsfuge

Zargenverstellbereich • + 2 mal 18 mm (maximaler) Wanddickenausgleich mit der Zierbekleidung auf beiden Seiten

Zargenspiegel • bandseitig/bandgegenseitig 60/60 mm
◦ optional 80/80 mm oder 100/100 mm

Oberfläche ◦ Echtholz furniert (transparent lackiert oder gebeizt)
◦ Deckend lackiert (z.B. Weiß- oder Sondertöne nach RAL bzw. NCS)
◦ CPL beschichtet ca. 0,5 mm nach WESTAG-Auswahlkollektion
◦ HPL beschichtet 0,8 mm (Hersteller Getalit, Formica, Homapal, Fenix, Resopal, optional 1,2 mm oder 2,0 mm) nach jeweils gültiger Hersteller – Türenkollektion

Zargenkantenausbildung ◦ Designkante (Radius ca. 2 mm) an Bekleidungen und Futterbrett
◦ eckige Bekleidungen und eckiges Futterbrett bei HPL, CPL Sonderkollektion und Furnieroberflächen
◦

• = Standard ◦ = optional bzw. mit bestimmten Auflagen möglich

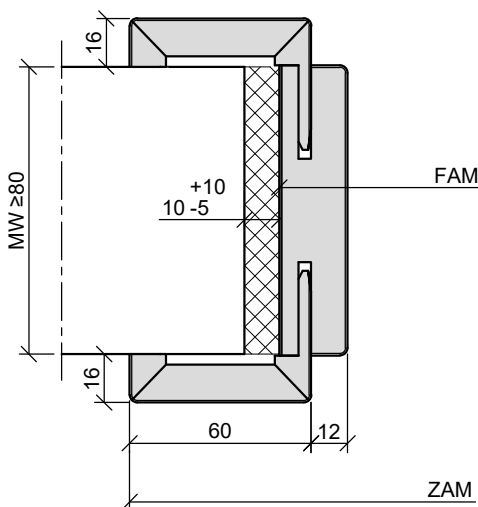

Holz - Umfassungszarge
Durchgangsfutter